

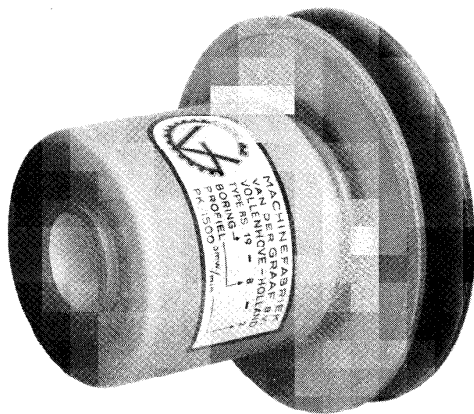

Van der Graaf B.V.

## POULIES A DIAMETRE VARIABLE „G.V.”



### POULIES A DIAMETRE VARIABLE „G.V.”

Les poulies à diamètre variable „G.V.” offrent une bonne solution pour les transmissions à réglage progressif de plage de 1,9 maximum: par exemple, petits transporteurs, machines de boulangeries, etc.

Le moyeu en acier hexagonal est fixé sur l'arbre du moteur. Un des plateaux en fonte est fixé sur le moyeu, l'autre se déplace sur le moyeu par modification de l'entr'axe.

La surface du moyeu est traitée, ce qui assure une bonne résistance à l'usure et à la corrosion. Les poulies sont équilibrées.

L'angle de 24° de la gorge assure une bonne durée de vie à la courroie trapézoïdale.

Des alésages standard, normalisés selon les bouts d'arbre des moteurs, sont livrables de stock.

Les types A sont fixés sur l'arbre au moyen d'une vis de pression (sans clavette), les types B, au moyen d'une vis de pression (avec clavette).

Les poulies „G.V.” ne demandent aucun entretien particulier. Un lubrifiant spécifique entre les plateaux réglables et le moyeu rend toute lubrification ultérieure superflue afin d'éviter tout contact de graisse avec la courroie.

Pour la durée de vie des poulies, il est essentiel d'utiliser des courroies trapézoïdales aux flancs parfaitement parallèles pour éviter les vibrations.

L'utilisation des profils étroits (SP) est recommandée, car ces derniers ont en général une durée de vie nettement supérieure.

Plage 1,9

Distribuidor para España:

**FU IBERICA, S. L.**

Trafalger, 4, planta 5  
Telf. 268 18 33 - Fax: 268 32 92  
08010 BARCELONA

TYPE RS.....A

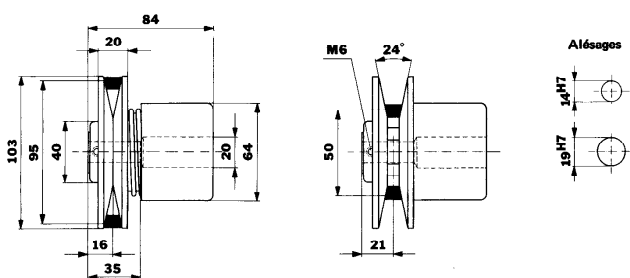

TYPE RS.....B



TABLEAU 1

PUISSANCES POUR ENTR'AXES MINIMUM SUIVANT TABLEAUX 2 ET 3						
Plage de réglage 1,9	Alésage en mm H7	Profil courroies trapézoïdales	Puissances transmises en kW diamètre maximum – diamètre minimum			Masse en kg ±
			n = 1440	n = 930	n = 720	
RS 14 A 0,5	14	A	0,37-0,2	0,3 -0,16	0,23-0,12	1,20
RS 14 A 1	14		0,75-0,4	0,6 -0,32	0,46-0,24	1,25
RS 19 A 1	19	SPA	0,75-0,4	0,6 -0,32	0,46-0,24	1,20
RS 19 A 1,5	19		1,1 -0,6	0,9 -0,5	0,7 -0,37	1,40
RS 19 B2	19	B	1,5 -0,8	1,2 -0,65	0,9 -0,5	2,65
RS 24 B2	24		1,5 -0,8	1,2 -0,65	0,9 -0,5	2,60
RS 24 B3	24	SPB	2,2 -1,2	1,75-0,95	1,3 -0,7	2,75
RS 28 B3	28		2,2 -1,2	1,75-0,95	1,3 -0,7	2,65
RS 28 B4	28		3,0 -1,6	2,4 -1,25	1,8 -0,95	2,70

\* Alésages et/ou rainures de clavette spéciaux livrables contre supplément de prix.

TABLEAU 2

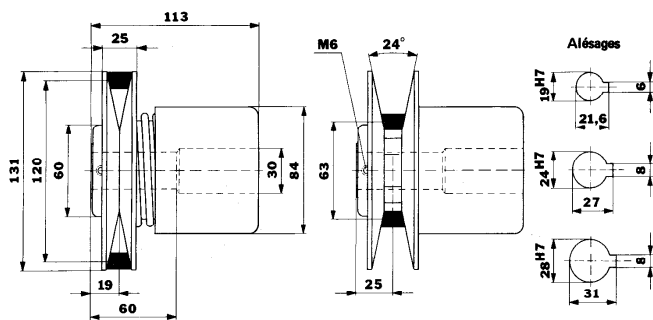
ENTR'AXES ET LONGUEURS DE COURROIES MINIMA							
PROFILS		A 13 x 8			SPA 12,5 x 10		
Poulie fixe De	Rapport De : de	Entr'axe minimum a	Longueur intérieure courroie		Entr'axe minimum a	Longueur courroie	
			mm	ca. inch		Extérieur	Effectif
100	1,05- 2,0	142-175	560	A 22	143-176	<del>610</del>	<del>592</del>
106	1,12- 2,12	145-178	575	A 22,5	146-179	<del>625</del>	<del>607</del>
112	1,18- 2,24	152-185	600	A 23,5	153-186	<del>650</del>	<del>632</del>
118	1,24- 2,36	152-185	610	A 24	156-188	665	647
125	1,32- 2,5	156-189	630	A 25	158-190	680	662
132	1,4 - 2,64	161-193	650	A 25,5	162-194	700	682
140	1,47- 2,8	164-196	670	A 26,5	165-197	720	702
150	1,58- 3,0	175-207	710	A 28	171-203	732	714
160	1,68- 3,2	187-218	750	A 29,5	188-220	800	782
180	1,9 - 3,6	194-225	800	A 31,5	195-225	850	832
190	2,0 - 3,8	198-228	825	A 32,5	212-242	900	882
200	2,1 - 4,0	214-245	875	A 34,5	215-245	925	907
225	2,37- 4,5	229-259	950	A 37,5	230-260	1000	982
236	2,48- 4,72	245-274	1000	A 39	246-275	1050	1032
250	2,63- 5,0	285-315	1105	A 43,5	284-315	1150	1132
280	2,95- 5,6	317-347	1220	A 48	317-347	1268	1250
300	3,16- 6,0	339-369	1300	A 51	340-370	1350	1332
315	3,32- 6,3	364-393	1372	A 54	365-395	1425	1407
355	3,74- 7,1	429-459	1575	A 62	430-460	1625	1607
400	4,2 - 8,0	492-522	1780	A 70	490-520	1825	1807
450	4,74- 9,0	559-588	2000	A 79	560-590	2050	2032
500	5,26-10,0	635-665	2240	A 88	640-670	2300	2282

Dimensions barrées: des problèmes de livraison ne sont pas exclus

De = diamètre effectif

TABLEAU 3

ENTR'AXES ET LONGUEURS DE COURROIES MINIMA							
PROFILS		B 17 x 11			SPB 16,5 x 13		
Poulie fixe De	Rapport De : de	Entr'axe minimum a	Longueur intérieure courroie		Entr'axe minimum a	Longueur courroie	
			mm	ca. inch		Extérieur	Effectif
125	1,04- 2,0	174-216	688	B 27	175-217	<del>752</del>	<del>730</del>
132	1,1 - 2,1	178-220	710	B 28	178-220	<del>772</del>	<del>750</del>
140	1,17- 2,22	190-232	750	B 29,5	190-232	<del>812</del>	<del>790</del>
150	1,25- 2,38	195-236	775	B 30,5	197-239	<del>842</del>	<del>820</del>
160	1,33- 2,53	200-240	800	B 31,5	200-240	<del>862</del>	<del>840</del>
180	1,5 - 2,85	220-260	875	B 34,5	222-262	<del>942</del>	<del>920</del>
190	1,58- 3,0	225-264	900	B 35,5	225-265	<del>962</del>	<del>940</del>
200	1,67- 3,17	228-267	925	B 36,5	230-270	<del>992</del>	<del>970</del>
212	1,77- 3,36	237-276	965	B 38	240-280	<del>1032</del>	<del>1010</del>
225	1,88- 3,56	243-282	1000	B 39,5	243-283	<del>1062</del>	<del>1040</del>
236	1,97- 3,74	250-287	1030	B 40,5	250-288	<del>1092</del>	<del>1070</del>
250	2,08- 3,96	260-297	1075	B 42,5	263-300	<del>1142</del>	<del>1120</del>
280	2,33- 4,43	285-322	1180	B 46,5	285-322	1242	1220
300	2,5 - 4,75	315-352	1275	B 50	317-355	1342	1320
315	2,63- 5,0	330-370	1335	B 52,5	344-382	1422	1400
355	2,96- 5,62	392-430	1525	B 60	398-436	1600	1578
400	3,33- 6,33	465-503	1750	B 69	470-508	1822	1800
450	3,75- 7,13	537-575	1981	B 78	540-578	2050	2028
500	4,17- 7,92	603-640	2200	B 87	603-640	2262	2240
560	4,67- 8,87	700-738	2500	B 98	760-797	2672	2650
630	5,25-10,0	810-848	2840	B 112	873-910	3022	3000

Dimensions barrées: des problèmes de livraison ne sont pas exclus

De = diamètre effectif

Réglage de la vitesse par modification de l'entr'axe au moyen de glissières ou d'un système de basculement.  
(voir illustrations 1 – 3)

illustration 1

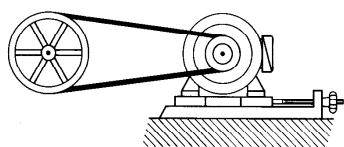

réglage par glissières

illustration 2

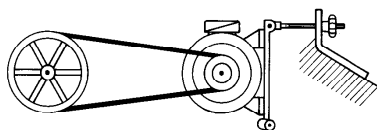

réglage par système de basculement avec vis de traction

illustration 3

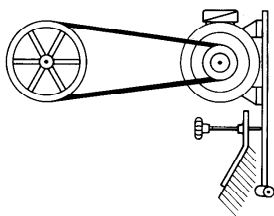

réglage par système de basculement avec vis de poussée

Il est conseillé (et indispensable dans le cas de courts entr'axes) d'incliner la base de réglage d'environ  $8,5^\circ$  par rapport à la direction de la courroie. De cette manière, la courroie ne déviara pas de son axe en direction de la poulie fixe.  
(voir illustrations 1A et 2A)

illustration 1A

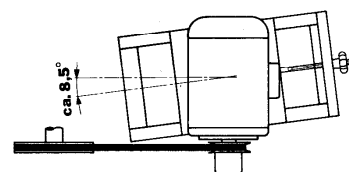
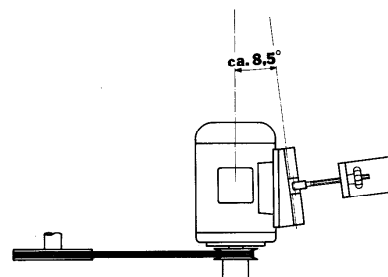
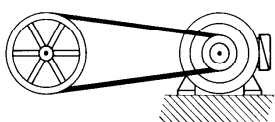

illustration 2A



Une poulie réglable peut très bien fonctionner comme tendeur automatique dans le cas d'un entr'axe fixe.  
(voir illustrations 4 et 5)

illustration 4



tendeur automatique sur l'arbre moteur

illustration 5

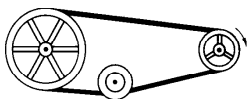

tendeur automatique sur un arbre séparé